

**VOC**  
SMART LOCK

---

# 用户手册



关注公众号 售后更简单

浙江威欧希科技股份有限公司

WWW.VOC.SO

4006-0888-77

VOC

# 目录

01 产品图解

03 安装示意图

05 智能锁换向

07 安装智能锁

11 VOC APP联网

13 天猫精灵WIFI联网

15 天猫精灵蓝牙版联网

17 设置您的智能锁

21 高级功能与应急应用

23 管理菜单

## 特别注意事项



为保证用户安全,避免给用户带来财产损失及使用不便,请务必仔细阅读以下内容后正确使用本产品

- 禁止用户随意安装货修理本产品,安装及维修请联系客服,电话4006-0888-77
- 卡片、机械钥匙存在被复制的风险,请您一定要妥善保管好卡片和机械钥匙
- 当门锁提示“电池电量低”时,请及时更换电池,切勿将新旧电池混合使用,如果没有及时更换电池,电池耗尽门锁无法启动时,请用充电宝接入应急电源,开启门锁后请及时更换电池。
- 出厂开门密码为:123456,管理密码为 00,当你初次使用时请尽快修改密码并妥善保管好密码,进入管理模式请先按“\*”号键,再输入开门密码加两位管理密码,再按“#”号键进入管理模式,请尽快修改密码。
- 本锁设有虚位密码功能可防止恶意窥视,但在进入管理模式时无法使用虚位密码功能。
- 使用过程中禁止用户湿手操作,防止水或者饮料等液体进入锁体内部。
- 在我们使用智能锁APP功能时,要切实保证智能锁和手机APP在使用同一个WIFI网络。
- 在配网时长因受WIFI网络质量的影响,有时连接时间会变长,请耐心等待。
- 不同型号设备防撬报警开关位置有所不同,安装时请正确安装设备。

# 01 产品图解

## ● 滑盖版

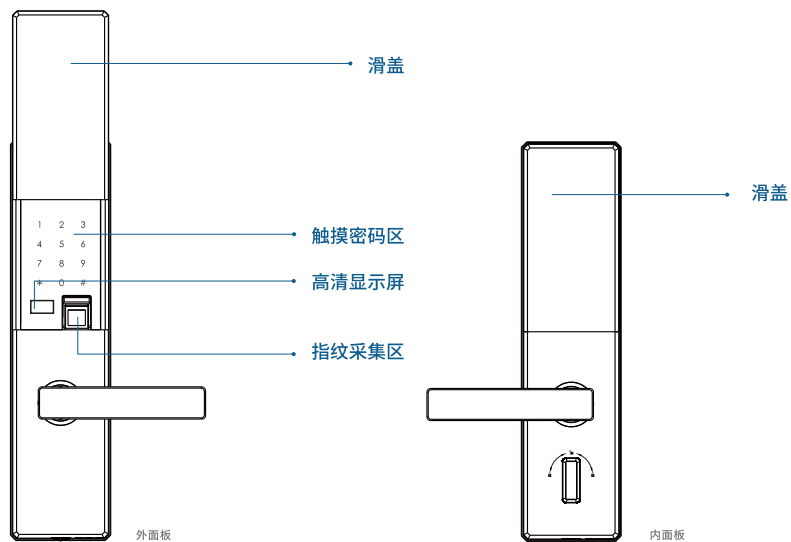

## ● 一握开版

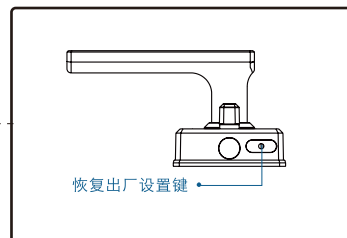
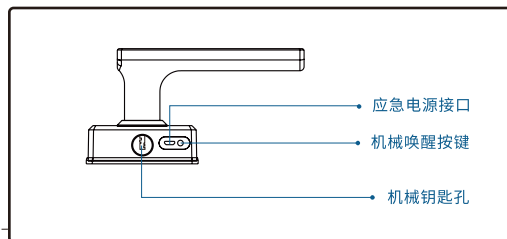
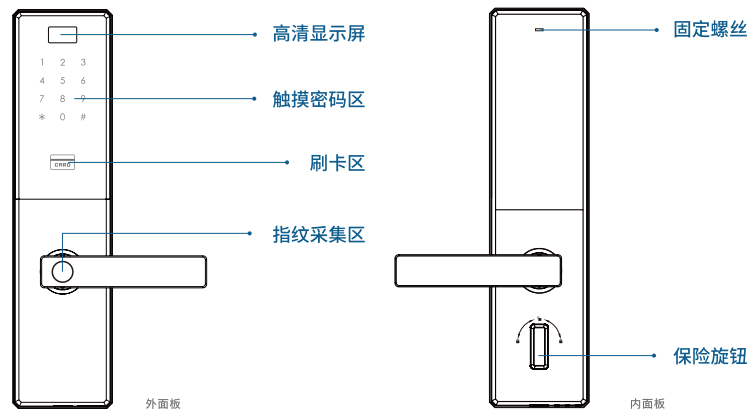

1. 产品外观具体以实物为准
2. 刷卡·指纹的选配功能根据产品型号来定

# 02 安装示意图

产品爆炸图

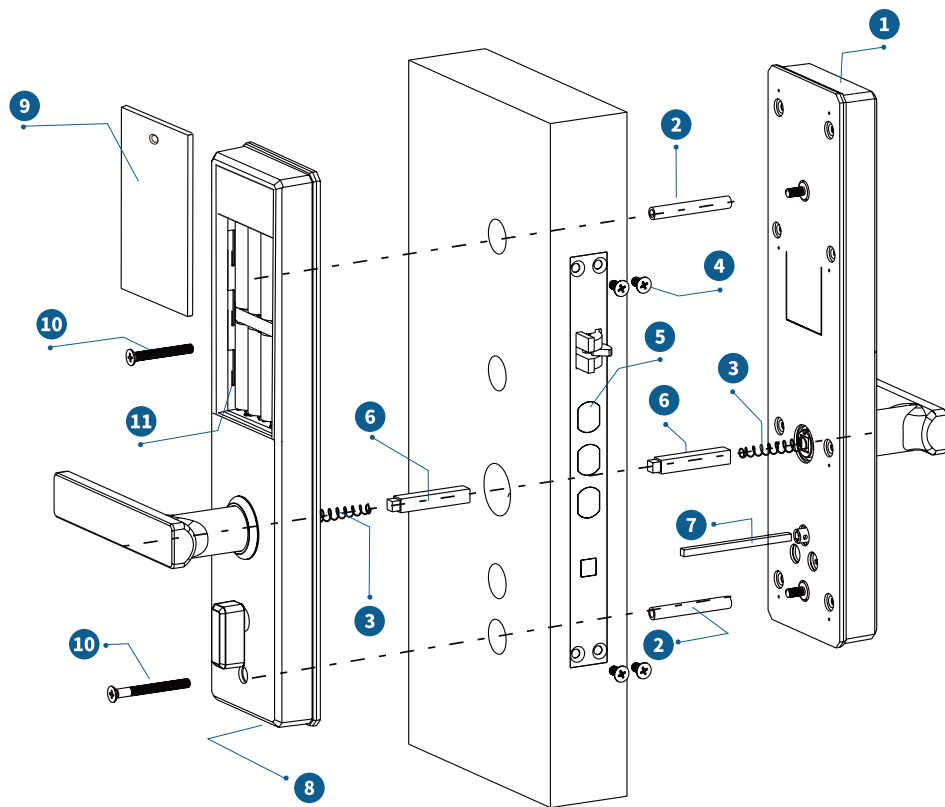

配置清单

序号	名称	每套数量	备注
1	外面板	1	
2	连接螺栓	2	
3	方轴压簧	2	
4	锁体固定螺丝	4	
5	锁体	1	
6	大方轴	2	
7	小方轴	1	
8	内面板	1	
9	电池盖板	1	
10	内外面板连接螺丝	2	
11	5号电池	4	

其他配件：用户手册、开孔图、保修卡、客户卡、侧扣板、合格证、机械钥匙、智能卡、配件盒。  
(如发现有缺漏,请及时向我们或代理商索取)

# 03 智能锁换向

## 1 判断门开向选择智能锁

根据下列图示判断你的开门方向, 并选择和调整智能锁

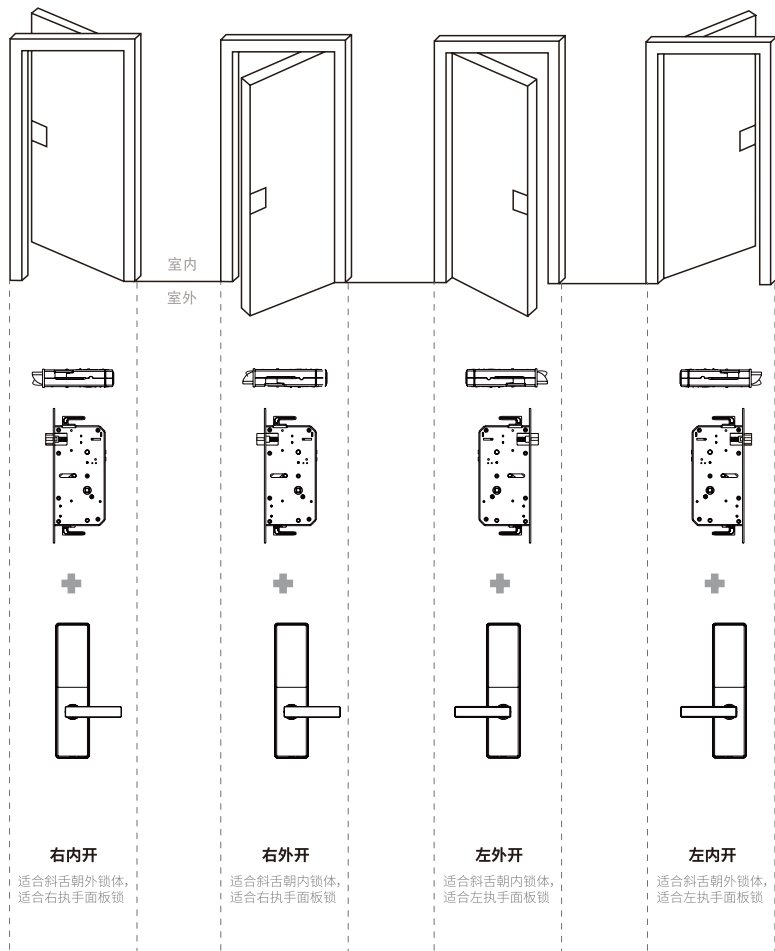

## 2 调整锁体

### 1 斜舌调整

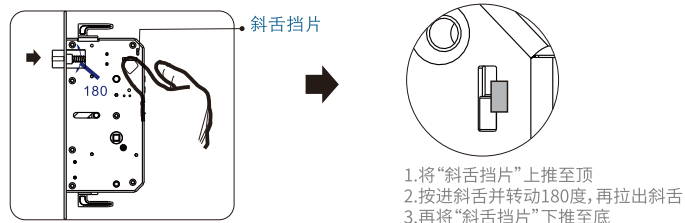

### 2 定向螺丝调整

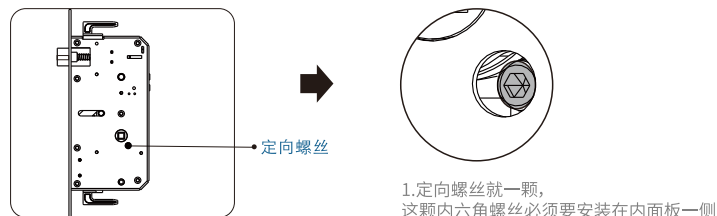

## 3 执手调整

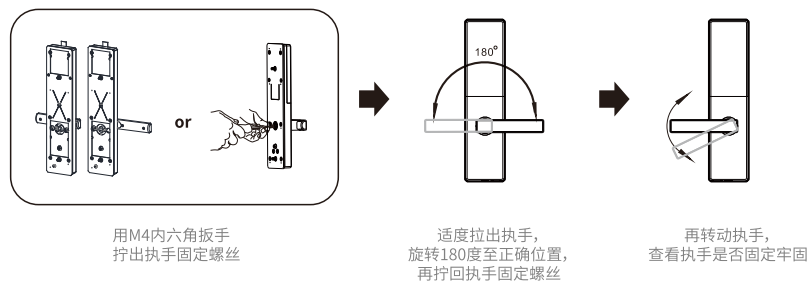

# 04 安装智能锁

## 1 安装锁体

先把数据线按标示朝门的两边穿出，并勾好天地钩，再拧好固定螺丝

### 1 穿好数据线，放好锁体

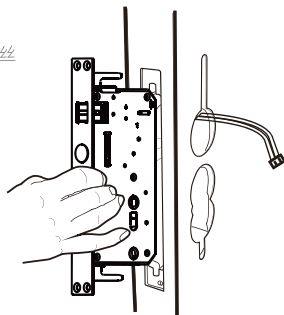

按标示把连接线  
朝门内外穿出

### 2 勾好上下天地杆

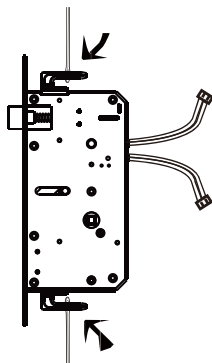

### 3 旋紧四颗固定螺丝

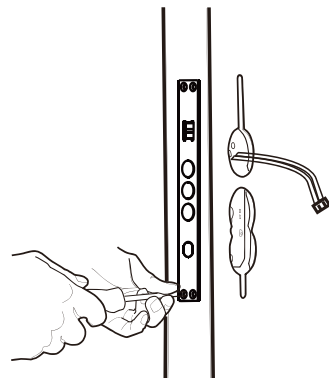

## 2 安装方钢

朝正确的方向在门外放好方钢，并查好方钢外露长度，过长裁剪

### 1 朝正确反向插入大方钢

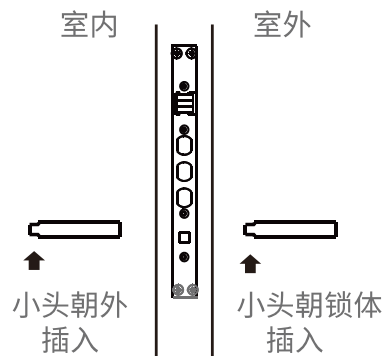

### 2 长度为方钢插入锁体后露出门面2-4cm

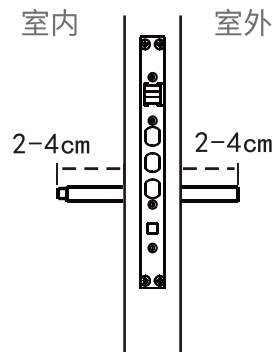

### 3 安装外面板

- ① 先在外面板上安装好连接螺栓·小方轴·压簧

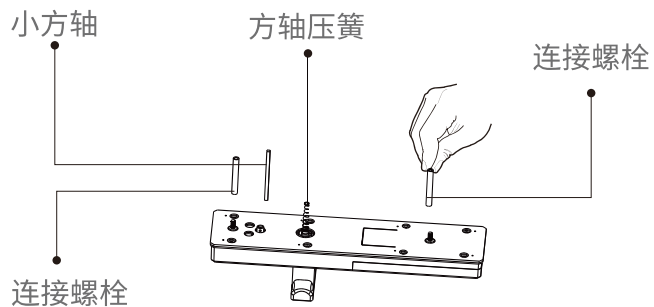

- ② 先插好外面板数据线, 并把外面板安置在门上

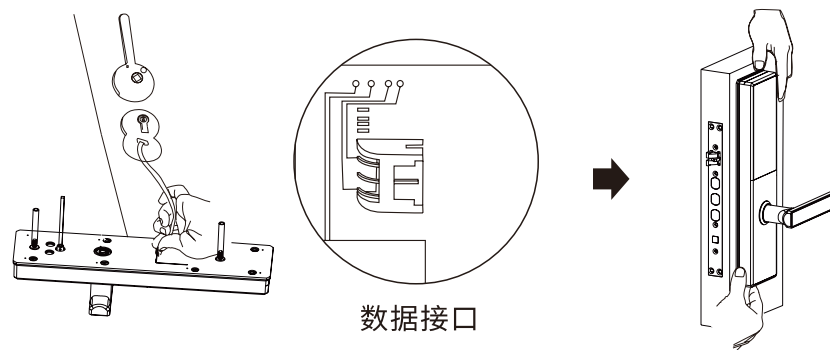

### 4 安装内面板

- ① 放好内面板方轴压簧, 插好内面板数据线, 并把内面板安装在门上, 再选择合适的连接螺丝固定后面板

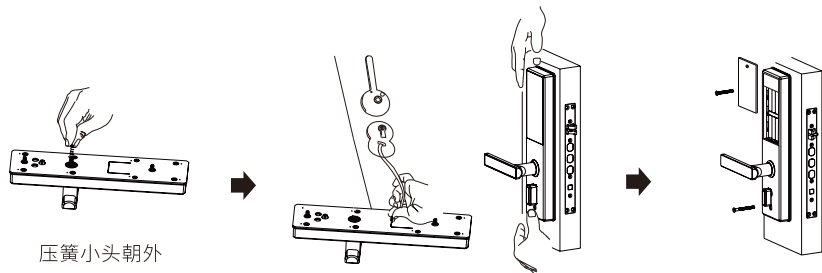

- ② 拧动内外执手和保险旋钮, 机械钥匙, 检查各部位是否连接完好, 装好电池, 盖好电池盖完成智能锁安装。

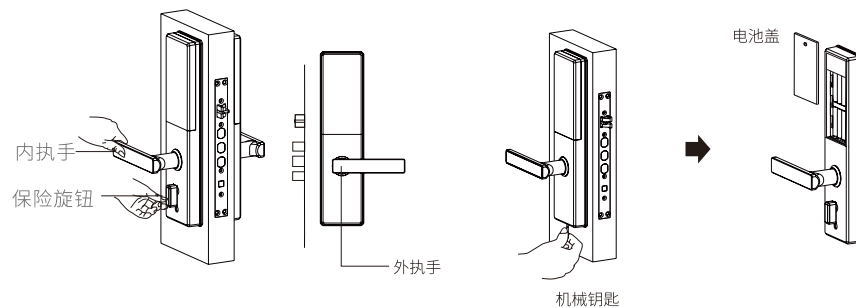

# 05 VOC APP联网

(选配功能)

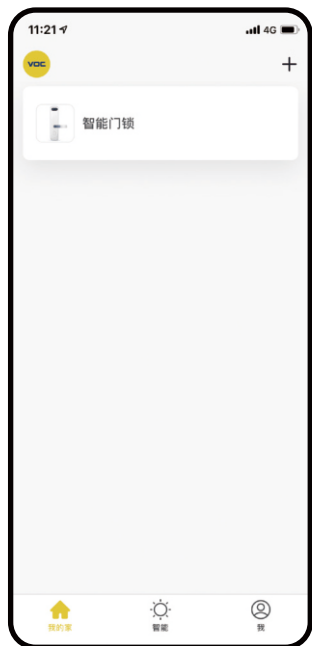

## 1 扫描二维码下载



## 2 添加设备

APP操作



完成注册后进入首页,  
单击添加设备

智能门锁  
设备类别选择  
智能门锁

## 3 进入配网模式

锁端操作



移至锁端操作, 输入开门密码 (默认123456) + 管理密码 (默认00) 进入管理模式, 根据图片进入配网模式

## 4 连接WIFI

APP操作



点击已开启配网模式

输入Wi-Fi账号密码并确认  
如遇到WIFI名字为unknown  
或其他不是本手机已连接的WIFI,  
则请先将手机定位信息授权VOC APP。

## 5 完成配网

APP操作



耐心等待配网进度至百分百  
即配网成功

## 功能介绍



报警日志



分享设备



防串货功能



开门记录



临时密码



动态密码



成员管理

### 注意事项:

如果配网失败, 请如下方式逐一尝试。

- 1、请确认输入的WIFI密码正确。
- 2、请让设备和手机在配网过程中保持常亮。
- 3、WIFI不支持5G频段, 请切换到2.4G频段。
- 4、重启路由器。
- 5、清空手机后台任务。
- 6、手机开启定位功能。
- 7、进入管理模式-2、系统设置-3、网络设置-3、初始化网络设备。
- 8、在APP产生动态/临时密码后, 请在锁上按\*0#获取动态/临时密码, 后可按动态/临时密码开门。



# 06 Wi-Fi版 天猫精灵联网

(选配功能)



## 1 下载天猫精灵APP



## 功能介绍



报警日志



开门记录



临时密码



成员管理

## 2 添加设备

APP操作



## 3 连接WIFI

APP操作



## 4 进入配网模式

锁端操作

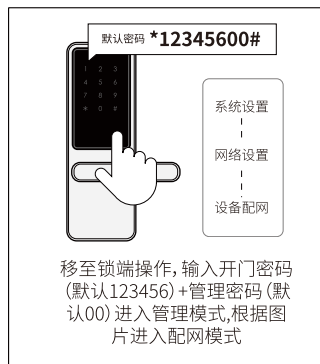

## 5 完成配网

APP操作



### 注意事项:

如果配网失败, 请按以下方式逐一尝试。

- 1、请确认输入的WIFI密码正确。
- 2、请让设备和手机在配网过程中保持常亮。
- 3、WIFI不支持5G频段, 请切换到2.4G频段。
- 4、重启路由器。
- 5、清空手机后台任务。
- 6、手机开启定位功能。
- 7、进入管理模式-2、系统设置-3、网络设置-3、初始化网络设备。
- 8、在APP产生动态/临时密码后, 请在锁上按\*0#获取动态/临时密码, 后可按动态/临时密码开门。

# 07 蓝牙版 天猫精灵联网

(选配功能)



## 1 下载天猫精灵APP



请确保已将天猫精灵音响添加到APP，再进行下一步的智能锁配网。

## 功能介绍



## 2 进入配网模式

锁端操作



## 3 设备配对

天猫精灵操作



### 注意事项:

如果配网失败, 请按以下方式逐一尝试。

1. 请确认输入的WIFI密码正确。
2. 请让设备和手机在配网过程中保持常亮。
3. WIFI不支持5G频段, 请切换到2.4G频段。
4. 重启路由器。
5. 清空手机后台任务。
6. 手机开启定位功能。
7. 在APP产生动态/临时密码后, 请在锁上按\*0#获取动态/临时密码, 后可按动态/临时密码开门。



请关注“VOC安全服务”公众号  
获取更多使用指南

# 08 设置您的智能锁

## 1 进入管理模式

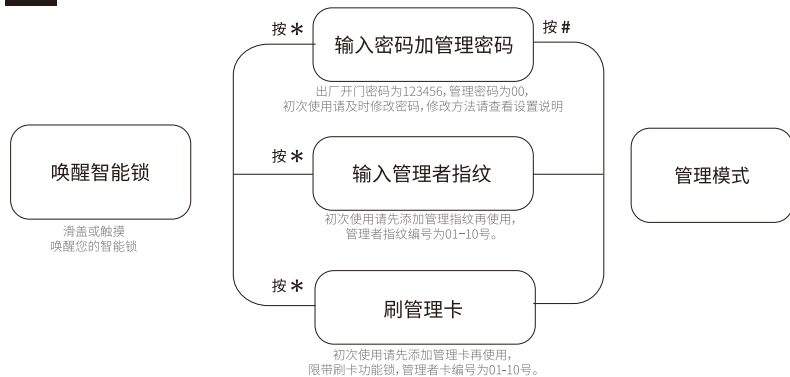

### 注意事项:

不同型号功能不同, 以上三种方法均可进入管理模式。

1. 系统在管理模式下10秒钟无任何操作, 系统将自动退出管理模式。
2. 管理模式下按“\*”号键可返回上级菜单, 直至退出管理模式。

## 2 修改开门密码

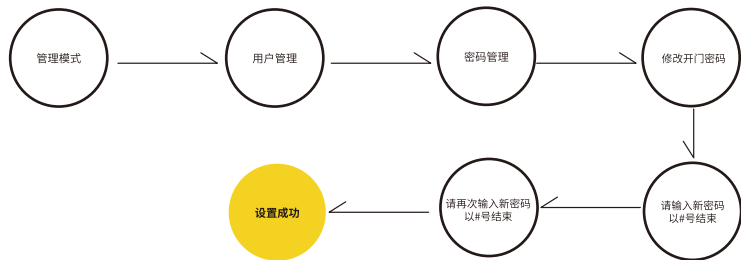

### 注意事项:

1. 在修改过程中需输入两次 (开门密码可设置为6位任何数字) 修改后请记录好新密码。
2. 设置成功后等待10秒或按“\*”号键可返回上级菜单, 直至退出管理模式。

## 3 添加指纹

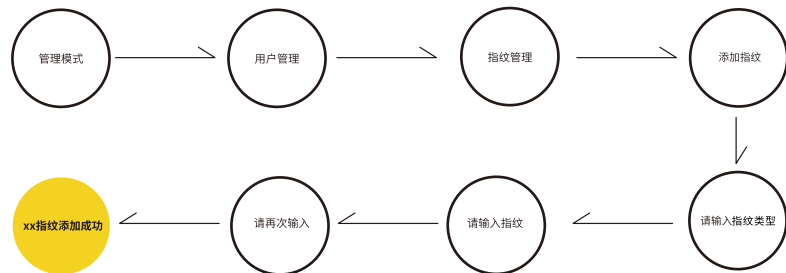

### 注意事项:

1. 管理指纹: 除正常开锁外, 还可以进入管理程序和开反锁;  
主人指纹: 除正常开锁外还可以开反锁; 客人指纹只能正常开锁。
2. 设置成功后等待10秒或按“\*”号键可返回上级菜单, 直至退出管理模式。

## 4 删除指纹

进入管理模式按**1**选择用户管理, 再按**1**选择指纹管理, 再按**2**选择删除指纹。

## 5 添加卡片 (选配功能)

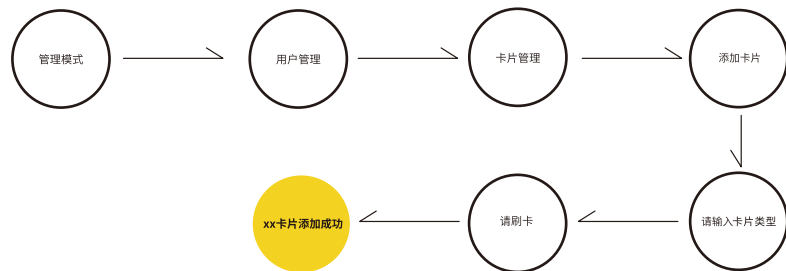

## 6 删除卡片 (选配功能)

进入管理模式按**1**选择用户管理,再按**2**选择卡片管理,再按**2**选择删除卡片。

### 注意事项:

- 1.管理卡:除正常开锁外,还可以进入管理程序和开反锁;
- 主人卡:除正常开锁外还可以开反锁;客人卡:只能正常开锁。

## 7 修改管理密码

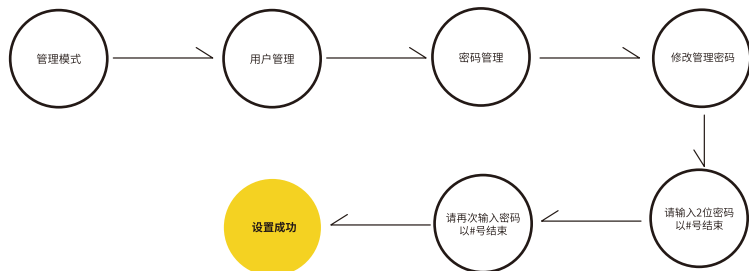

## 8 开启/关闭密码开门

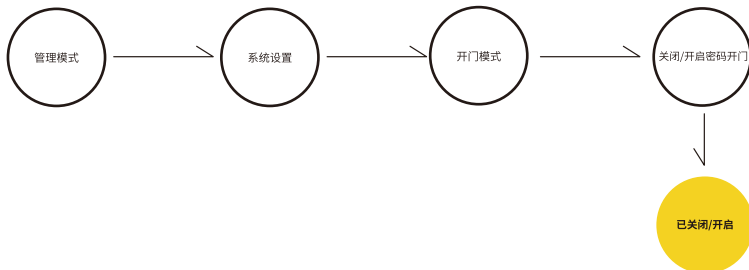

## 9 开启/关闭安全模式

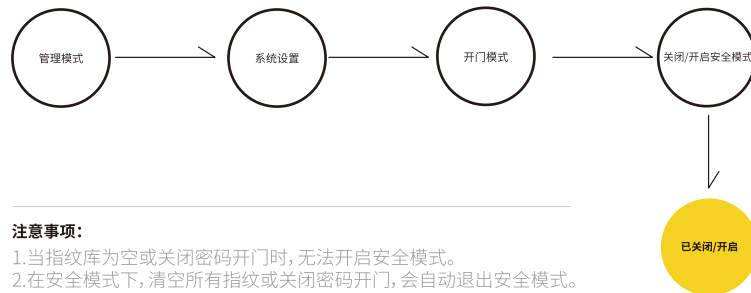

### 注意事项:

- 1.当指纹库为空或关闭密码开门时,无法开启安全模式。
- 2.在安全模式下,清空所有指纹或关闭密码开门,会自动退出安全模式。

## 10 软件恢复出厂设置

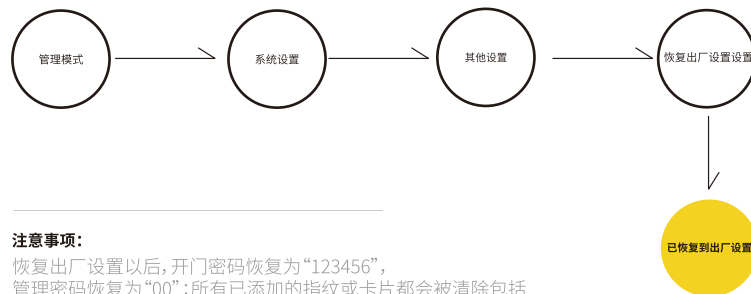

### 注意事项:

- 恢复出厂设置以后,开门密码恢复为“123456”,管理密码恢复为“00”;所有已添加的指纹或卡片都会被清除包括管理卡·管理指纹·需要重新添加。

## 11 信息查询

进入管理模式按**3**选择信息查询,再按**1**选择查询系统版本,再按**2**选择查询指纹数量,按**3**选择查询卡片数量

以上操作会因为产品不同而略有不同,请以实物操作为准

# 09 高级功能与应急应用

## 1 恢复出厂设置

用户如不慎遗忘管理密码等原因,可以初始化智能锁,使之恢复到出厂设置。

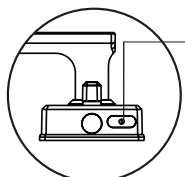

内面板

### 恢复出厂设置键位

操作方法:唤醒锁之后,再用细木棒顶住内面板“恢复出厂设置键”保持3秒以上,等待智能锁提示“已恢复到出厂设置”即表示锁已经初始化成功。

### 注意事项:

恢复出厂设置以后,开门密码恢复为“123456”,管理密码恢复为“00”;所有已添加的指纹或卡片都会被清除包括管理卡、管理指纹。需要重新添加。

## 2 反锁功能

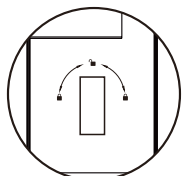

内面板

### 注意事项:

在反锁情况下:内执手无法下压开门,在室外同样无法用普通密码和客人指纹、客人卡片开门,但是主人卡片、主人指纹和管理卡片、管理指纹都能开门(反锁状态下开锁不能使用虚位密码)。

## 3 安全模式下开锁

安全模式下开启智能锁必须输入开门密码和指纹双重验证成功,或输入开门密码和卡片双重验证成功即可开门,安全模式设置请查看智能锁设置

### 注意事项:

系统出厂设置为常用模式,恢复出厂设置时,系统将删除安全锁设置。在开锁时,连续5次错误识别个人信息,直接锁定系统,2分钟后才可正常操作

## 4 应急供电

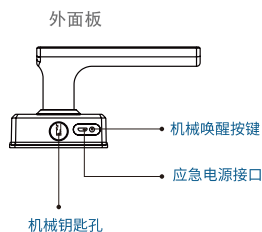

电池电压低于4.6伏时,系统在每次唤醒智能锁时将提示“电量低,请更换电池”此时应及时更换新电池(请勿将不同型号·新旧电池混合使用)

当电池电力耗尽,无法启动系统时,可使用5伏移动电源供电,即可启动系统再开门。

## 5 机械唤醒

无法正常唤醒智能锁时,可以按一下外面板机械唤醒按键唤醒您的智能锁。

## 6 应急机械钥匙开启

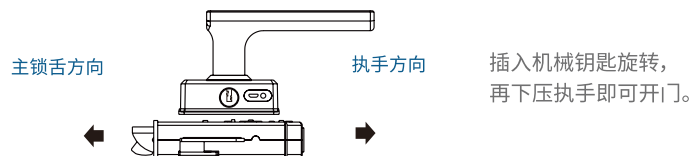

插入机械钥匙旋转,再下压执手即可开门。

# 10 管理菜单

❗ 菜单可能会随着产品功能迭代而有所不同, 请以实际为准。

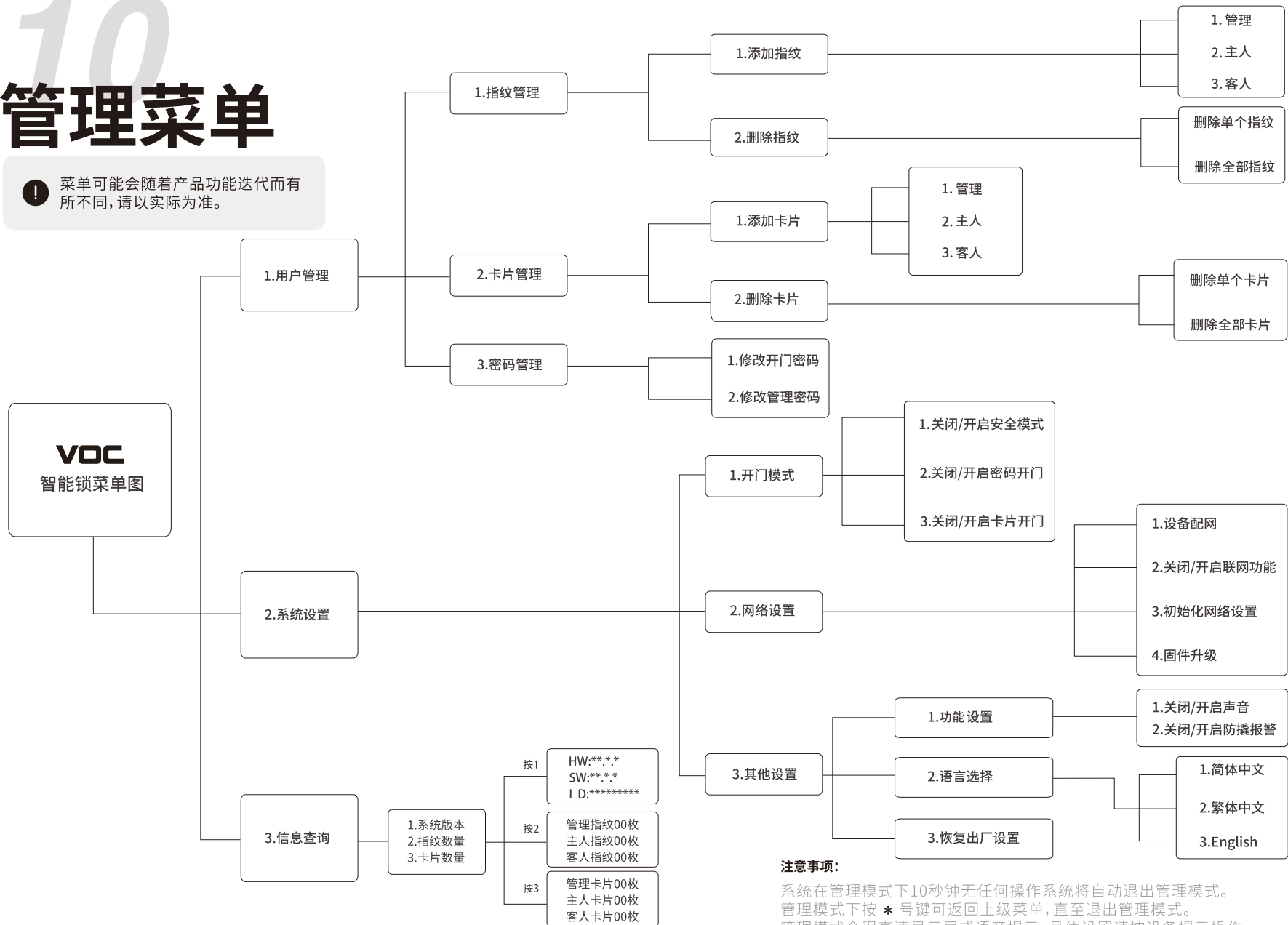

#### 注意事项:

系统在管理模式下10秒钟无任何操作系统将自动退出管理模式。  
 管理模式下按 \* 号键可返回上级菜单, 直至退出管理模式。  
 管理模式全程高清显示屏或语音提示, 具体设置请按设备提示操作。